



MANUALE PER L'UTENTE

SAFESCAN 2210 / 2250

CONTABANCONOTE

INTRODUZIONE

Grazie per aver acquistato il contabanconote Safscan 2200-series. Il presente manuale aiuterà l'utente ad acquisire familiarità con il contabanconote Safscan, esso inoltre descrive le procedure di configurazione e utilizzo. Si consiglia di leggere attentamente le presenti istruzioni prima di utilizzare il dispositivo.

CONTENUTO DELLA CONFEZIONE

La confezione contiene i seguenti elementi:

- Contabanconote Safscan 2210 / 2250
- Cavo/i di alimentazione*
- Kit di manutenzione
- Manuale utente

PRODOTTO

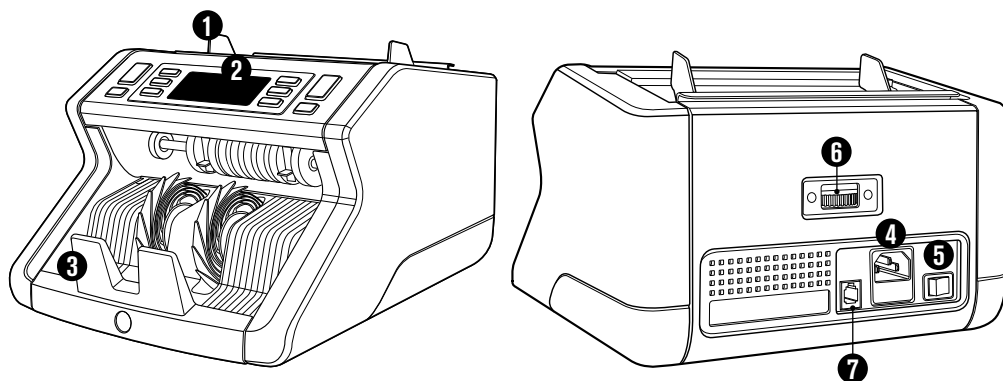

PARTE ANTERIORE

1. Tramoggia con guide regolabili
2. Pannello frontale (Display/tasti)
3. Impilatore
4. Connettore di alimentazione
5. Pulsante on/off
6. Manopola di regolazione tramoggia
7. Porta RJ12 per il collegamento di un monitor esterno
8. Cavo/i di alimentazione*
9. Kit di manutenzione
*a seconda delle specifiche del modello/paese

PARTE POSTERIORE

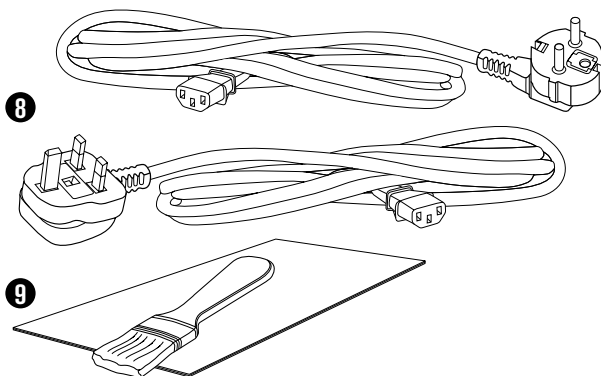

ACCESSORI DISPONIBILI

- SCHEDE di pulizia Safescan per contabanconote (confezione da 20 schede), cod. componente 10040101
Per ulteriori informazioni, visitare www.safescan.com.

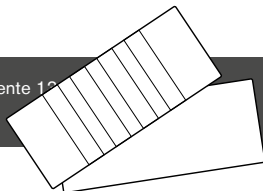

SAFESCAN 2210 / 2250: CARATTERISTICHE

| | RILEVAMENTO DELLE CARATTERISTICHE DELLE BANCONOTE | | | |
|---------------|---|--------------------|-------------------------|-------------------|
| | Caratteristiche UV | Caratteristiche MG | Caratteristiche UV e MG | FORMATO (altezza) |
| Safescan 2210 | • | - | - | • |
| Safescan 2250 | • | • | • | • |

PULSANTI E FUNZIONAMENTO

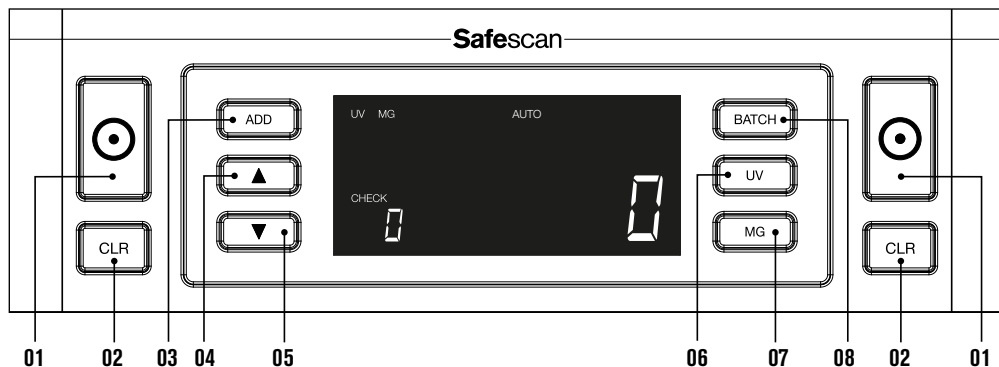

Pressione breve

- Avvio del conteggio/Conferma della selezione del livello di sensibilità
- Cancellazione del numero di banconote contate
- Attivazione/Disattivazione funzione Add (somma)
- Aumento del valore di inserimento di 1 unità
- Diminuzione del valore di inserimento di 1 unità
- Attivazione/Disattivazione della funzione rilevamento caratteristiche
- Selezione dell'avvio automatico o manuale
Safescan 2250: Attivazione/Disattivazione della funzione di rilevamento caratteristiche MG
- Attivazione/Disattivazione della funzione Batch (lotto) e impostazione della composizione

Pressione lunga (3 secondi)

- Selezione dell'avvio automatico o manuale
- Ripristino del dispositivo alle impostazioni predefinite
- Accesso al menù di regolazione della sensibilità allo spessore
- UV Accesso al menù di regolazione del livello di sensibilità UV
- Accesso al menù di regolazione del livello di sensibilità MG (Safescan 2250)
- Accesso al menù di impostazione del livello di sensibilità dell'altezza delle banconote

PER INIZIARE

1. Posizionare il dispositivo su una superficie piana e stabile.

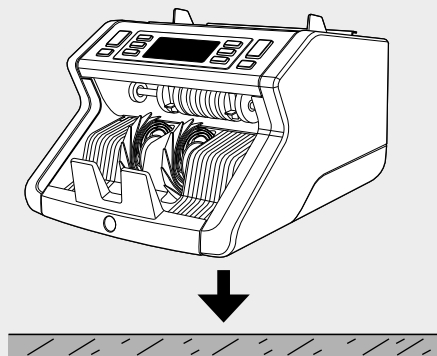

2. Collegare il contabanconote alla presa di corrente tramite il cavo di alimentazione in dotazione.

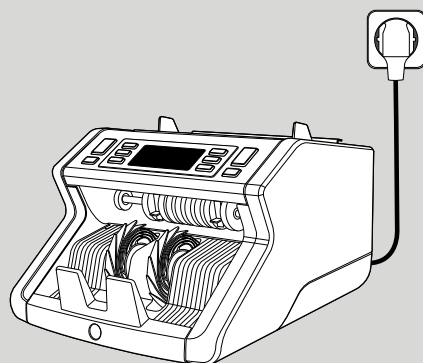

3. Accendere il contabanconote portando il pulsante di accensione sul retro nella posizione "1".

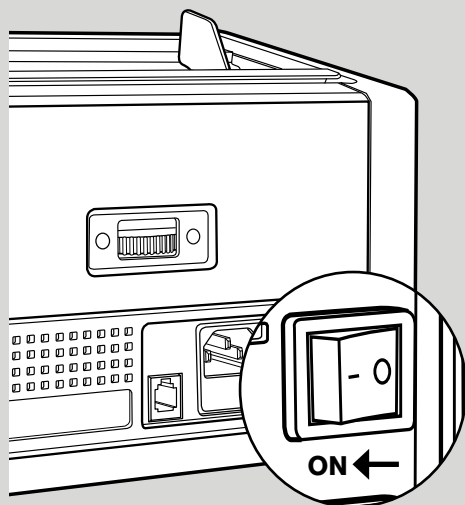

4. Impostazioni predefinite della funzione di rilevamento caratteristiche delle banconote: Safescan 2210: **UV**, 2250: **UV** e **MG**. Queste funzioni possono essere attivate o disattivate premendo il pulsante **UV** e/o **MG***.

(*Solo Safescan 2250)

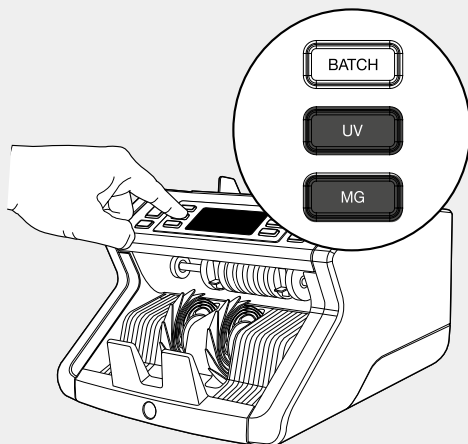

PRONTO PER CONTEGGIO

Il dispositivo è ora pronto per il conteggio di base. Le impostazioni più avanzate sono descritte nei capitoli successivi del presente manuale.

CONTEGGIO DELLE BANCONOTE

1. AVVIO AUTOMATICO/MANUALE. L'impostazione predefinita è "AUTO" - il dispositivo comincerà a contare una volta posizionate le banconote nella tramoggia. È possibile selezionare tra l'avvio automatico o manuale del conteggio, da parte del dispositivo, (il conteggio si avvia premendo il pulsante **[START]**).

Safescan 2210: Premere il pulsante **AUTO** per attivare/disattivare la funzione di avvio automatico. Questo sarà visualizzato sul display.

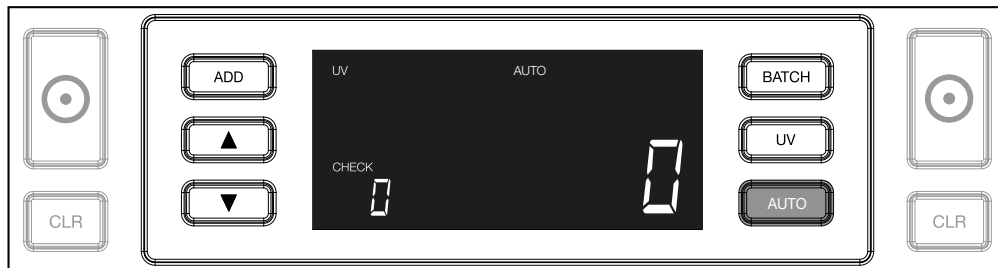

Safescan 2250: premere il pulsante **START** per 3 secondi per attivare/disattivare la funzione di avvio automatico.



2. Avviare il conteggio delle banconote posizionandole al centro della tramoggia come illustrato in fig.1 quindi piegarle indietro come illustrato in fig. 2. Utilizzare le guide della tramoggia per tenere centrate le banconote.

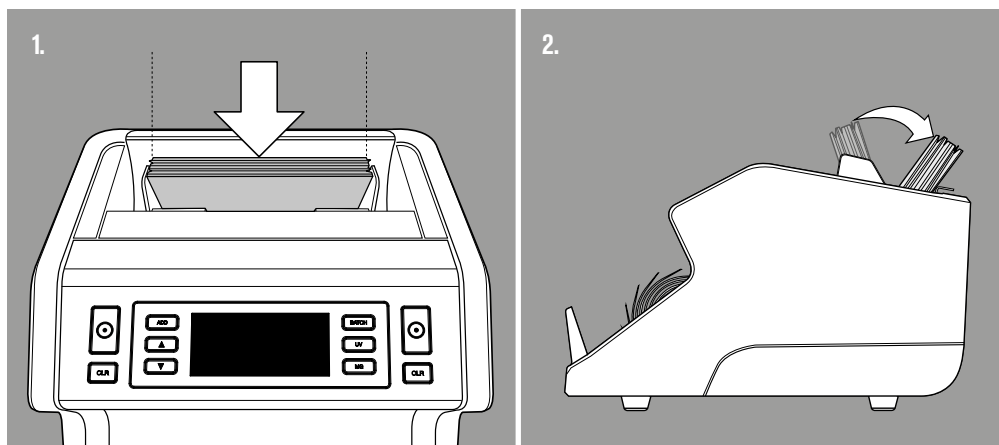

N.B. Le banconote devono essere ordinate a seconda del taglio prima del conteggio.

4. Il numero di banconote viene visualizzato chiaramente al termine del conteggio.

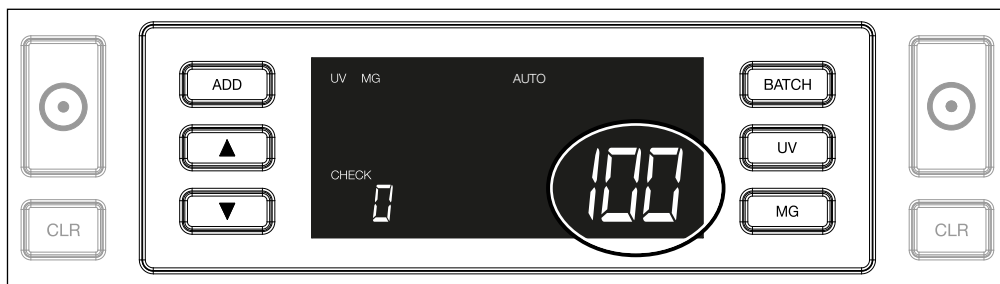

5. Procedendo al conteggio di una seconda pila di banconote oppure al riconteggio della prima pila, il numero di biglietti del primo conteggio viene visualizzato sul display sotto la dicitura CHECK. Per riportare questa quantità a zero, premere **CLR**.

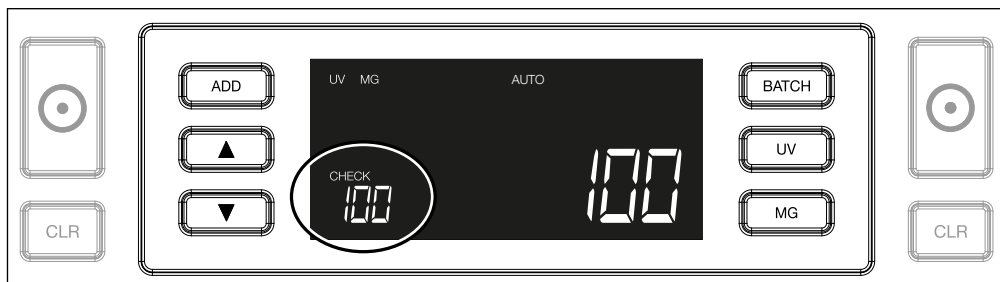

MESSAGGI D'ERRORE DURANTE IL CONTEGGIO

Se il dispositivo rileva un problema con una banconota, esso interromperà il conteggio e visualizzerà un chiaro messaggio indicante, tra l'altro, il tipo di errore. L'errore riguarda l'ultima banconota conteggiata nell'impilatore. Segue un elenco di possibili messaggi:



C'è un problema con le caratteristiche UV.

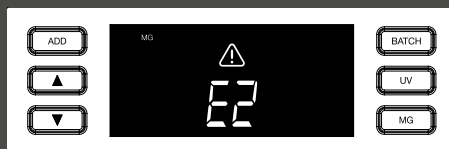

C'è un problema con le caratteristiche magnetiche (solo Safescan 2250)

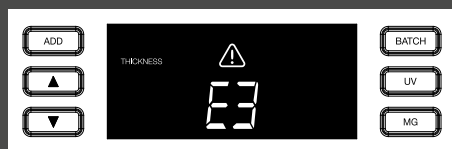

È stata rilevata una banconota con uno spessore diverso, oppure sono presenti 2 banconote incollate ("rilevamento doppia banconota")

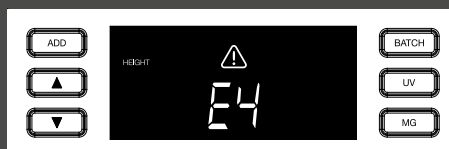

È stata rilevata una banconota con un'altezza diversa rispetto alla prima banconota conteggiata (differenza minima 5mm)



Rilevamento di una banconota con uno spessore diverso dalla prima banconota conteggiata ("rilevamento incompleto della banconota")



La banconota è passata attraverso il dispositivo in una posizione inclinata (non centrata all'interno del dispositivo).

Rimuovere la banconota interessata - ossia l'ultima banconota nell'impilatore - e premere START per continuare il conteggio.

FUNZIONI ADD E BATCH

1. ADD (somma)

La funzione **ADD** consente di effettuare un conteggio cumulativo. Rimuovendo una pila di banconote già conteggiate e aggiungendone una nuova, le rispettive quantità verranno sommate al conteggio totale. La funzione può essere attivata premendo il tasto ADD. L'indicatore sul display si illumina

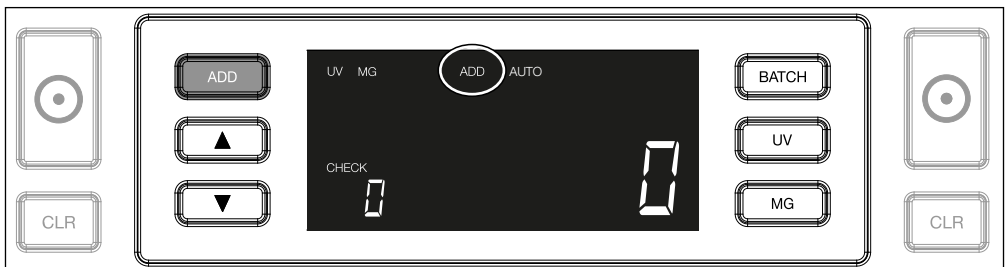

2. BATCH.

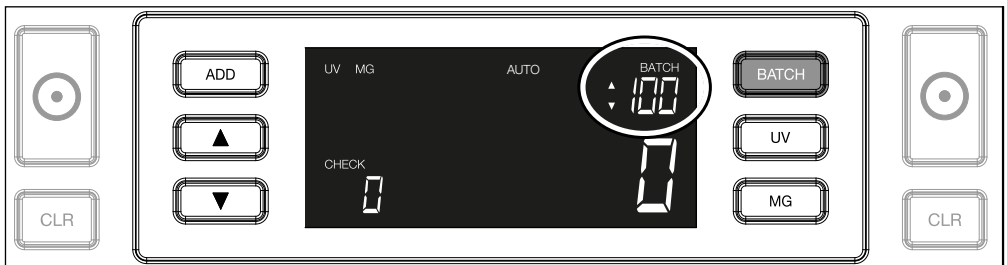

La funzione **BATCH (lotto)** consente di creare pile uguali composte da un numero predefinito di banconote. È possibile impostare il lotto nel modo seguente:

2.1 Premendo il pulsante **BATCH**, è possibile attivare la funzione. L'indicatore sul display si accende, tra cui 2 frecce lampeggianti.

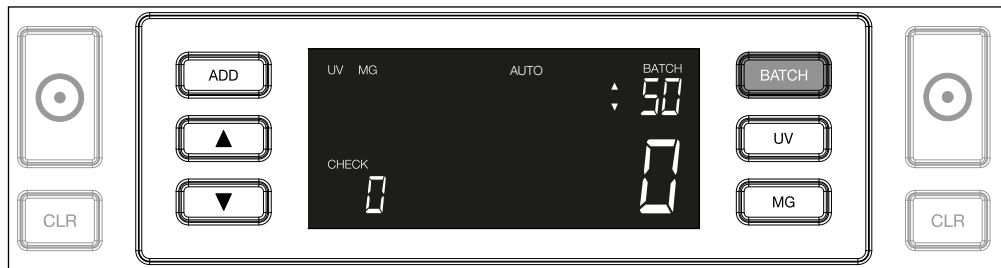

- 2.2.** Navigare attraverso i numeri di lotto preimpostati premendo nuovamente il pulsante **BATCH** La sequenza è:
100 > 50 > 20 > 10 > Batch off.



- 2.3.** Utilizzare i pulsanti freccia per aumentare o diminuire la composizione del lotto di 1 unità, partendo dal numero visualizzato. Quando il display visualizza "100", è possibile passare a 101, 102 ecc. premendo  e a 99, 98 ecc. premendo .



- 2.4.** Confermare la composizione del lotto premendo il pulsante **START** Dopodiché, la composizione del lotto impostata rimarrà visibile sullo schermo.



REGOLAZIONE DELLE IMPOSTAZIONI DI RILEVAMENTO DELLA CONTRAFFAZIONE

Il contatore di banconote è già preconfigurato con impostazioni ottimali anti-contraffazione. In rare occasioni potrebbe essere necessario regolare manualmente la sensibilità di una o più impostazioni anti-contraffazione:

N.B.: modificare queste impostazioni esclusivamente in base a precise istruzioni da parte di un esperto tecnico Safescan.

È possibile regolare la sensibilità delle funzioni di rilevamento delle caratteristiche attraverso il menù. Sono disponibili le seguenti impostazioni:

- 1. UV** Premendo il pulsante UV per 3 secondi è possibile accedere al menù di impostazione del livello di sensibilità. Viene visualizzato il livello predefinito, oltre a 2 frecce lampeggianti. Per la procedura di regolazione vedere (5).

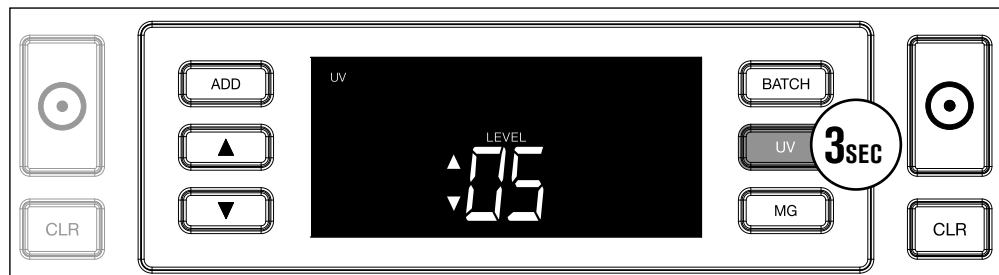

- 2. MG Solo Safescan 2250:** Premendo il pulsante MG per 3 secondi è possibile accedere al menù di regolazione del livello di sensibilità MG. Viene visualizzato il livello predefinito oltre a 2 frecce lampeggianti. Per la procedura di regolazione vedere (5).

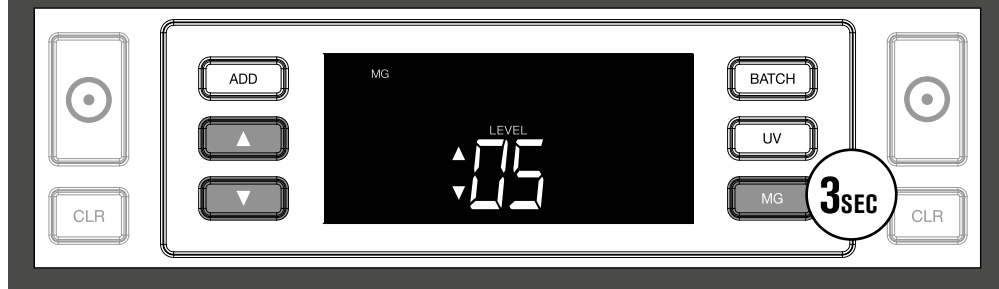

- 3. ALTEZZA** Premendo il tasto **BATCH** per 3 secondi è possibile accedere al menù di regolazione del livello di sensibilità all'ALTEZZA. Viene visualizzato il livello predefinito oltre a 2 frecce lampeggianti. Per la procedura di regolazione vedere (5).

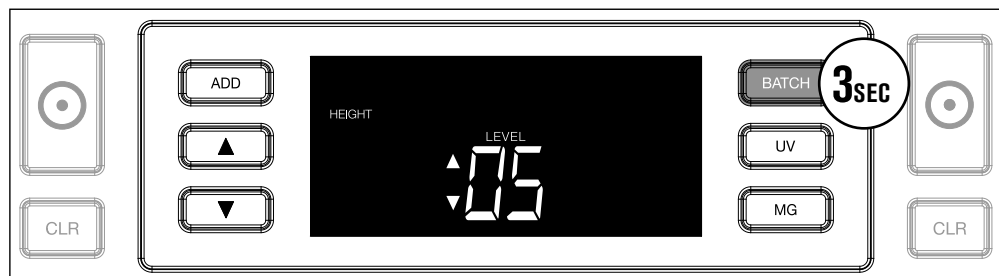

- 4. SPESSORE** Premere il tasto **ADD** per 3 secondi per accedere al menù di regolazione del livello di sensibilità allo SPESSORE. Viene visualizzato il livello predefinito oltre a 2 frecce lampeggianti. Per la procedura di regolazione vedere (5).



- 5. REGOLAZIONE DEL LIVELLO** Regolare la sensibilità a un livello inferiore o superiore utilizzando i pulsanti FRECCIA.



- 6. CONFERMA SELEZIONE** Premere START per confermare il livello impostato.

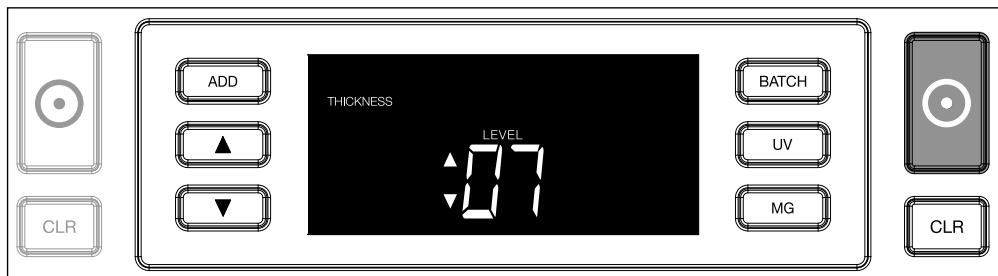

RIPRISTINARE LE IMPOSTAZIONI PREDEFINITE DI FABBRICA

Per ripristinare le impostazioni predefinite di fabbrica: Tenere premuto **[CLR]**. Il dispositivo emette un segnale acustico per confermare il ripristino delle impostazioni predefinite di fabbrica.

RISOLUZIONE DEI PROBLEMI

| Problema | Causa | Soluzione/i |
|--|---|---|
| Messaggio d'errore UV | <ul style="list-style-type: none"> • È probabile che la banconota sia contraffatta. • Le caratteristiche UV integrate nelle banconote possono affievolirsi quando una banconota è vecchia/usurata oppure quando sia finita accidentalmente in mezzo al bucato. | <ul style="list-style-type: none"> • In caso di persistenza dell'errore, effettuare nuovamente il conteggio delle banconote per controllare due volte. • Assicurarsi che il dispositivo non venga esposto a una fonte luminosa diretta e violenta, in quanto ciò potrebbe compromettere i sensori UV. • Pulire i sensori e rimuovere qualsiasi residuo di polvere che potrebbe averli accidentalmente bloccati. • Se la banconota è effettivamente autentica, abbassare il livello di sensibilità UV e conteggiare nuovamente la banconota. |
| Messaggio d'errore MG | <ul style="list-style-type: none"> • È probabile che la banconota sia contrattaffata. • Alcune valute sono note per avere caratteristiche MG molto deboli in alcuni tagli, dunque, impossibili da rilevare. • Alcune valute potrebbero inoltre non disporre affatto di caratteristiche MG integrate. | <ul style="list-style-type: none"> • In caso di persistenza dell'errore, effettuare nuovamente il conteggio delle banconote per controllare due volte. • Pulire i sensori magnetici con una scheda di pulizia. • Se la banconota è effettivamente autentica, abbassare il livello di sensibilità MG e conteggiare nuovamente la banconota. |
| Il rilevamento della dimensione non funziona | <ul style="list-style-type: none"> • Tutte le banconote all'interno delle valute conteggiate hanno la medesima altezza (ad e. USD, CHF, CAD, AUD, HUF) • La differenza di altezza tra i vari tagli potrebbe essere troppo esigua da rilevare (essa deve essere di almeno 5 mm) | |
| Il messaggio d'errore potrebbe essere dovuto a una banconota accartocciata | Le banconote non passano correttamente attraverso il dispositivo. | Assicurarsi che le banconote siano posizionate ordinatamente e ben centrate sulla tramoggia. Utilizzare le guide tramoggia per centrare le banconote, in caso di conteggio di una grossa pila di banconote, guidare i biglietti con le mani durante l'operazione. |
| errori EA0 ~ EA5 all'avvio | Assicurarsi che non siano presenti banconote all'interno dell'impilatore (errore EA2) e/o che non vi siano banconote e/o altri oggetti estranei che blocchino le parti interne del dispositivo. In caso di persistenza del messaggio d'errore, contattare il supporto tecnico Safescan per assistenza. | |

MANOPOLA DI REGOLAZIONE TRAMOGGIA

In caso di frequente occorrenza di un errore di conteggio dovuto allo spessore, o nel caso in cui le banconote non passassero correttamente attraverso il dispositivo, potrebbe essere necessario regolare la tramoggia mediante l'apposita manopola. Questa manopola controlla lo spessore della distanza delle banconote. La posizione della manopola di regolazione della tramoggia è già preimpostata di fabbrica nella posizione ottimale. Tuttavia, a causa della natura di alcune banconote, potrebbe essere necessario effettuare delle regolazioni per garantire un'alimentazione ottimale.

- In caso di inceppamenti durante il conteggio delle banconote: aumentare lo spessore della distanza della banconota ruotando la manopola di regolazione in senso orario (+).
- In caso di occorrenza, durante il conteggio, di errori come "thickness" (spessore) (banconote doppie) "skewed notes" (banconote accartocciate), diminuire la distanza dello spessore della banconota ruotando la manopola di regolazione in senso antiorario (-).

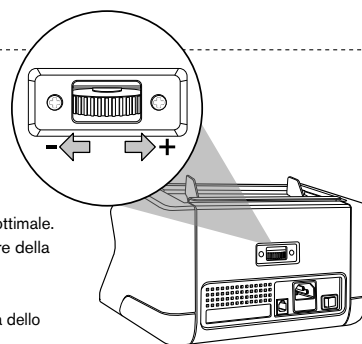

N.B.: Poiché la manopola di regolazione è estremamente sensibile, effettuare solo regolazioni minime.

MANUTENZIONE

Safescan 2210 / 2250 è un dispositivo di alta precisione. Per garantire un livello ottimale di funzionalità e affidabilità, è fondamentale pulire frequentemente il dispositivo. Utilizzare uno spray anti-polvere per rimuovere i residui di polvere e sporco. Pulire la tramoggia e l'impilatore utilizzando il pennello asciutto in dotazione. Utilizzare una scheda di pulizia (opzionale) per pulire le parti interne del dispositivo.

IMPORTANTE: Evitare sempre l'ingresso di oggetti estranei, quali monete, punti, o graffette, all'interno del meccanismo in quanto ciò potrebbe comportare malfunzionamenti del dispositivo.

PULIZIA DEL CONTABANCONOTE

Per pulire le parti interne e i sensori del dispositivo:

1. APRIRE IL COPERCHIO SPOSTANDO IN AVANTI IL PANNELLO FRONTALE

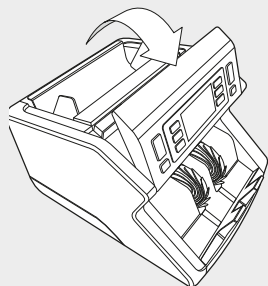

2. SOLLEVARE LA MANIGLIA

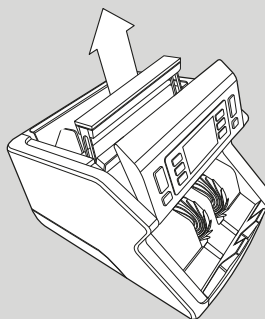

3. RIMUOVERE IL GRUPPO GUIDA TRAMOGGIA

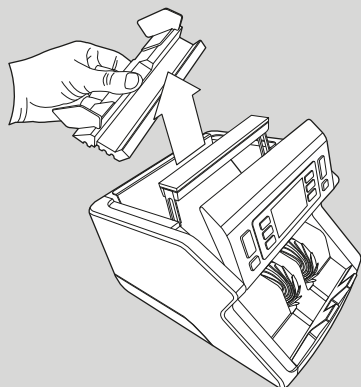

4. PULIRE DELICATAMENTE I SENSORI E LE ROTELLE CON UN PENNELLO ASCIUTTO O CON UNO SPRAY ANTI-POLVERE

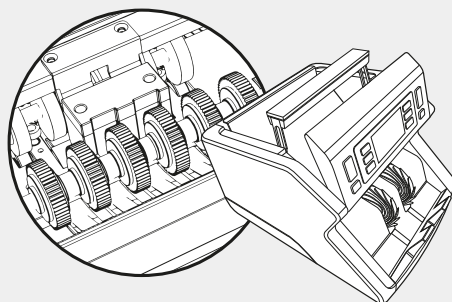

UTILIZZO DELLE SCHEDE DI PULIZIA PER CONTABANCONOTE (OPZIONALE)

È inoltre possibile utilizzare le schede di pulizia per il contabanconote Safescan (cod. componente 136-0546) per pulire le ruote del rullo e i sensori magnetici.

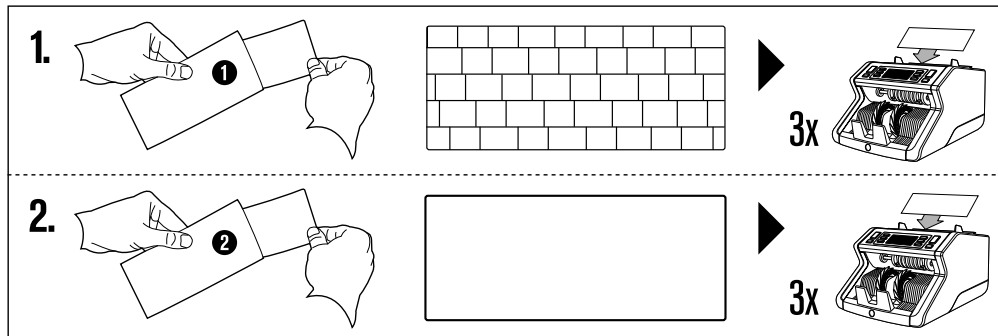

SPECIFICHE TECNICHE

Valute supportate:
Velocità di conteggio:
Rilevamento delle caratteristiche delle banconote
Gamma formati banconote:
Capacità della tramoggia:
Capacità dell'impilatore:
Alimentazione:
Consumo elettrico:
Dimensioni:
Peso:
Temperatura di esercizio:

Tutte le valute

1000 banconote/minuto

Caratteristiche UV, caratteristiche MG (Safescan 2250),

Formato (altezza), Spessore

50 x 110 mm ~ 90 x 180 mm

300 banconote

200 banconote

CA 220-240V / 50-60Hz. Modello US: CA 120V / 60Hz

60W

29,2 x 24,6 x 17,8 cm / 11,5 x 9,7 x 7 pollici

5,7 kg/12,5 lbs.

0 ~ 40°C

GARANZIA

Visitare www.safescan.com per le procedure di garanzia.

CE Il presente prodotto è conforme ai requisiti minimi e ad altre pertinenti disposizioni delle direttive europee in materia. La Dichiarazione di Conformità (DoC) è consultabile su www.safescan.com

 Smaltire il dispositivo presso un centro di riciclaggio. Evitare di smaltire qualsiasi dispositivo elettronico insieme ai rifiuti domestici

AVETE DOMANDE O AVETE BISOGNO DI ASSISTENZA TECNICA?

Il nostro team di supporto è disponibile per telefono in orario di ufficio (fuso orario GMT +1) o via e-mail per rispondere a qualsiasi domanda relativa all'utilizzo del dispositivo Safescan. Per ulteriori informazioni, visitare www.safescan.com.

Chiamando o inviando un messaggio e-mail al nostro centro di supporto, assicurarsi sempre di avere le seguenti informazioni a portata di mano: numero di modello, numero di componente, numero di serie (vedere adesivo prodotto nella parte inferiore del dispositivo), numero di versione del software (visualizzato all'avvio del dispositivo), data di acquisto.

Safescan® è un marchio registrato di Solid Control Holding B.V.

È assolutamente vietato riprodurre, in tutto o in parte, il presente documento in qualsiasi forma, mediante stampa, copia ovvero in qualsiasi altro modo, senza il previo consenso scritto di Solid Control Holding B.V. Quest'ultima si riserva tutti i diritti di proprietà intellettuale e industriale nonché tutti i diritti relativi a brevetti, marchi, progetti, produzione, riproduzione utilizzo e vendita. Le informazioni contenute nel presente manuale sono soggette a modifica senza preavviso. Solid Control Holding B.V. declina ogni responsabilità in merito alle informazioni contenute nel presente manuale.

www.safescan.com
info@safescan.com